

プログラミング
算数

正多角形をかく
手順を考えよう！③

名 組 番
前

ステップ① 1辺が3cmの正六角形の辺の上を動くようにプログラムを作りました。このプログラムをぶちまるロボット(🐶)に命令したところ、回転する角度をまちがえてしまったので、右のような図形の辺の上を動いてしまいました。正しい角度をかきましょう。

プログラム

6回くり返す。

まっすぐに3cm進む。

左に45°回転する。

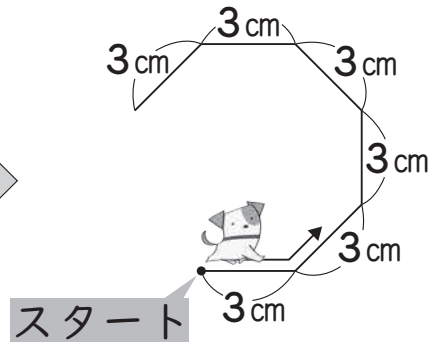

60(度)

ステップ② あるプログラムを作ってぶちまるロボット(🐶)に命令したところ、右のような図形の辺の上を動きました。このプログラムとして正しいものを、次のア~エの中から選んで、記号で答えましょう。

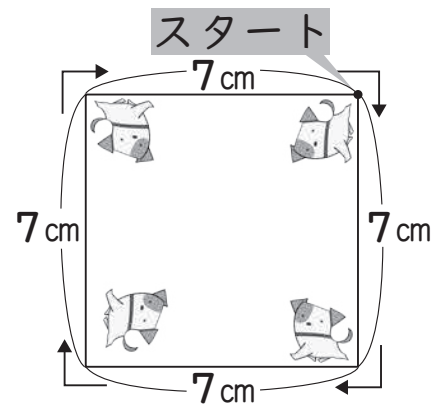

ア プログラム

4回くり返す。

まっすぐに7cm進む。

左に90°回転する。

イ プログラム

7回くり返す。

まっすぐに4cm進む。

左に90°回転する。

ウ プログラム

4回くり返す。

まっすぐに7cm進む。

右に90°回転する。

エ プログラム

4回くり返す。

まっすぐに7cm進む。

右に60°回転する。



ウ